

Канальный фанкойл GDUR-P-20

1. Описание

GDUR-P-20 - канальный фанкойл горизонтального типа с 4-х трубным теплообменником и фильтром EU-2. Корпус фанкойла окрашен порошковым методом (стандартный цвет - белый).

2. Чертеж

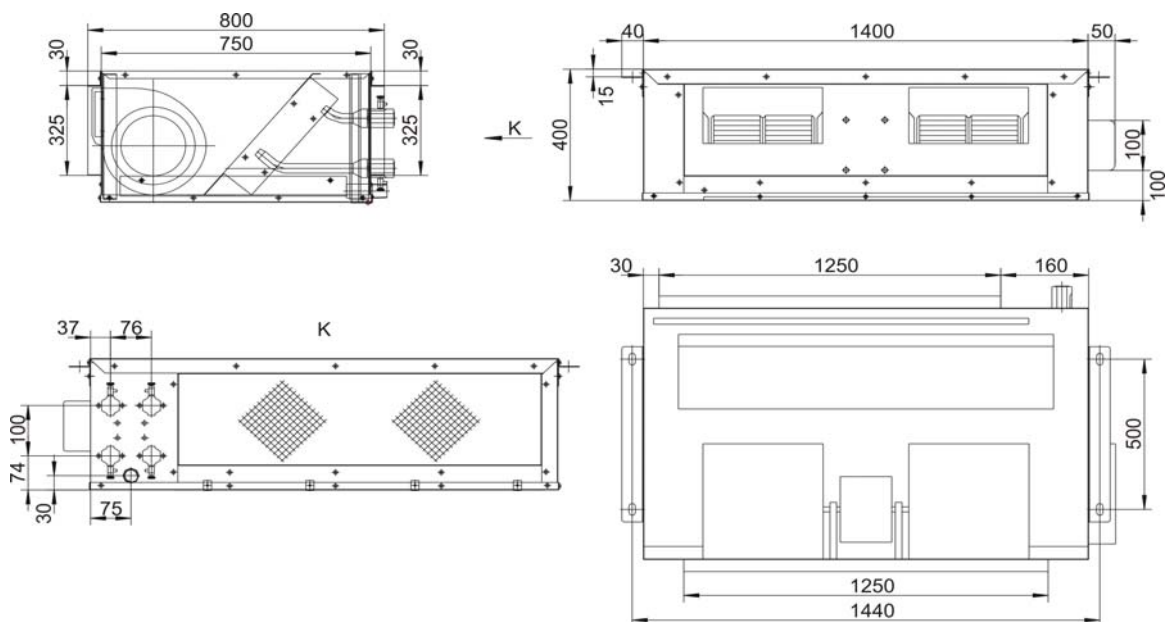

3. Технические характеристики

GDUR-P-20				
Расход воздуха	Высокая скорость, [м³/ч]	(H)	4008	
	Средняя скорость, [м³/ч]	(S)	3320	
	Низкая скорость, [м³/ч]	(L)	2750	
Свободный напор	С учетом фильтра [Па]		110	
Мощность	Полная холодопроизводительность, [кВт]	(H)	19.3	
		(S)	16.7	
		(L)	14.4	
	Явная холодопроизводительность [кВт]	(H)	13.7	
		(S)	12.2	
		(L)	10.6	
	Расход воды [л/мин]			52.83
	Падение давления воды [кПа]			26.5
	Теплопроизводительность [кВт]	(H)	20.8	
		(S)	18.7	
(L)		17		
Расход воды [л/мин]			29.7	
Падение давления воды [кПа]			30.9	
Уровень звукового давления	Высокая скорость, [дБ (A)]	(H)	70	
	Средняя скорость, [дБ (A)]	(S)	62	
	Низкая скорость, [дБ (A)]	(L)	57	
Вентилятор	Количество		2	
Электродвигатель	Электропитание		1ф ~ 220 В — 50 Гц / 60 Гц	
	Потребляемая мощность [Вт]		750	
Присоединительные размеры	Вход		вн. 3/4"	
	Выход		вн. 3/4"	
Наружные размеры	Высота, [мм]		400	
	Ширина, [мм]		750	
	Длина, [мм]		1400	
Вес, [кг]			99	

Указанные параметры определены при следующих технических условиях:

Холодопроизводительность: температура воздуха в помещении 27 °С (по сухому термометру) / 19,5 °С (по мокрому термометру);
Температура воды 7 °С / 12 °С (вход/выход).

Теплопроизводительность: температура воздуха в помещении 21 °С; температура воды 70 °С / 60 °С (вход/выход).

Параметры тепло/холодопроизводительности определены при равных значениях расхода воды.

Звуковая мощность определена испытаниями в шумовой лаборатории при фоновом уровне шума 17 дБ(А).

4. Рабочие характеристики

Охлаждение

Модель	Twi[°C]	Qw[л/м]	dprw[кПа]	Qa[m³/ч]	DB25°C WB17.8°C				DB27°C WB19°C			
					Pf [кВт]	Pfs [кВт]	Tad [°C]	Taw [°C]	Pf [кВт]	Pfs [кВт]	Tad [°C]	Taw [°C]
GDUR-P-20	5	4578	16.1	4000	22	14.7	14.3	11.9	24.6	15.9	15.3	12.6
		3910	12.1	3320	18.9	13	13.6	11.7	21	14.2	14.5	12.4
		3334	9.1	2753	16.2	11.3	13.1	11.5	17.9	12.4	13.8	12.2
	6	4073	13.1	4011	19.6	13.8	14.9	12.6	21.8	15.1	15.9	13.4
		3425	9.5	3315	16.3	12.3	14.2	12.6	18.3	13.4	15.1	13.3
		2956	7.3	2772	14.1	10.8	13.7	12.4	15.9	11.7	14.6	13.1
	7	3478	10	4017	16.5	13.1	15.5	13.5	18.5	14.4	16.4	14.3
		3010	7.5	3340	14.2	11.6	14.8	13.3	16	12.8	15.7	14.1
		2595	5.8	2780	12.1	10.1	14.3	13.2	13.6	11.1	15.2	14
	8	2920	7.2	4004	13.6	12.4	16	14.3	15.5	13.5	17	15.1
		2560	5.6	3350	11.8	11	15.3	14.1	13.6	12	16.4	14.9
		2235	4.5	2798	10.4	9.5	15	13.9	11.8	10.4	15.9	14.7
	9	2306	4.7	4042	10.9	10.6	17.2	15	12.2	11.9	18.3	16
		2018	3.7	3330	9.7	9.4	16.7	14.8	10.7	10.5	17.7	15.8
		1785	2.9	2780	8.6	8.33	16.2	14.6	9.5	9.3	17.2	15.6

Модель	Twi[°C]	Qw[л/м]	dprw[кПа]	Qa[m³/ч]	DB27°C WB19.5°C				DB29°C WB21.1°C			
					Pf [кВт]	Pfs [кВт]	Tad [°C]	Taw [°C]	Pf [кВт]	Pfs [кВт]	Tad [°C]	Taw [°C]
GDUR-P-20	5	4578	16.1	4000	25.4	15.3	15.7	13	29.5	16.3	17.1	14
		3910	12.1	3320	21.7	13.8	14.8	12.8	24.9	14.7	16	13.8
		3334	9.1	2753	18.5	12	14.2	12.6	21.3	12.7	15.5	13.6
	6	4073	13.1	4011	22.6	14.5	16.3	13.8	26	15.5	17.6	14.9
		3425	9.5	3315	19	12.9	15.5	13.7	22.1	13.7	16.8	14.7
		2956	7.3	2772	16.4	11.3	15	13.5	19	12.1	16.2	14.5
	7	3478	10	4017	19.3	13.7	16.9	14.7	22.4	14.6	18.2	15.8
		3010	7.5	3340	16.7	12.2	16.2	14.5	19.3	13.1	17.4	15.6
		2595	5.8	2780	14.4	10.6	15.7	14.3	16.6	11.4	16.8	15.4
	8	2920	7.2	4004	16.2	12.9	17.4	15.5	18.8	13.9	18.7	16.7
		2560	5.6	3350	14.2	11.54	16.8	15.3	16.3	12.4	17.9	16.5
		2235	4.5	2798	12.4	10.1	16.3	15.1	14.2	10.9	17.4	16.3
	9	2306	4.7	4042	12.8	12.2	18	16.4	15.5	12.7	19.5	17.5
		2018	3.7	3330	11.2	10.8	17.4	16.2	14	11.1	19.1	17.2
		1785	2.9	2780	9.9	9.4	17	16	12.2	9.7	18.6	17

Нагрев

Модель	Twi[°C]	Qw[л/м]	dprw[кПа]	Qa[m³/ч]	TAI 18°C		TAI 20°C		TAI 22°C		TAI 24°C	
					Pf [кВт]	Tad [°C]	Pf [кВт]	Tad [°C]	Pf [кВт]	Tad [°C]	Pf [кВт]	Tad [°C]
GDUR-P-20	40	480	2.9	4041	6.1	22.7	5.6	24.3	5.04	25.8	4.42	27.4
		439	2.5	3345	5.61	23.2	5.12	24.7	4.6	26.2	4.1	27.8
		400	2.1	2784	5.12	23.7	4.67	25.2	4.2	26.7	3.75	28.2
	50	900	8.9	4023	11.2	26.6	10.5	28.1	9.8	29.5	9	30.9
		823	7.6	3350	10.25	27.4	9.6	28.9	9	30.4	8.4	31.7
		751	6.5	2790	9.3	28.4	8.76	29.7	8.1	31	7.52	32.4
	60	1337	18.3	4017	16.3	30.5	15.6	32	14.9	33.4	14	34.8
		1209	15.1	3338	14.9	31.5	14.1	33	13.4	34.5	12.8	36.9
		1106	13	2784	13.5	33	12.9	34.3	12.2	35.6	11.6	36.9
	70	1783	30.9	4011	21.3	34.4	20.8	36	19.8	37.2	19	38.4
		1603	25.2	3339	19.5	36	18.7	37.3	18	38.6	17.2	39.9
		1457	21.2	2781	17.7	37.6	17	38.9	16.4	40.2	15.8	41.5

Обозначения:

Twi — температура воды на входе [°C];

Qw — расход воды [л/мин];

dprw — падение давления [кПа];

Tai — температура воздуха на входе [°C];

Pf — полная холодопроизводительность [кВт];

Pfs — явная холодопроизводительность [кВт];

DB — температура по сухому термометру [°C];

WB — температура по влажному термометру [°C].

5. Аксессуары

Клапаны



GVM-2220 - 2-х ходовой клапан (3/4")

GVM-2320 - 3-х ходовой клапан (3/4")

Управление



GR107D4 — термостат с регулятором скорости вентилятора и 3-х ходового клапана (4-х трубная версия).



GR2003FCV2 — электронный термостат с регулятором скорости вентилятора и 3-х ходового клапана (4-х трубная версия).



GR2003FCV2 — электронный термостат с регулятором скорости вентилятора и 3-х ходового клапана (4-х трубная версия).

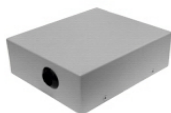

GRQ. Блок расширения применяется как переходная группа между термостатом и фанкойлами. С помощью блока расширения GRQ один термостат может управлять группой фанкойлов до 36 единиц.

Ваш дилер:

ООО "Климато"

+7 (495) 646-09-91

Сайт: klimato.ru

E-mail: info@klimato.ru